

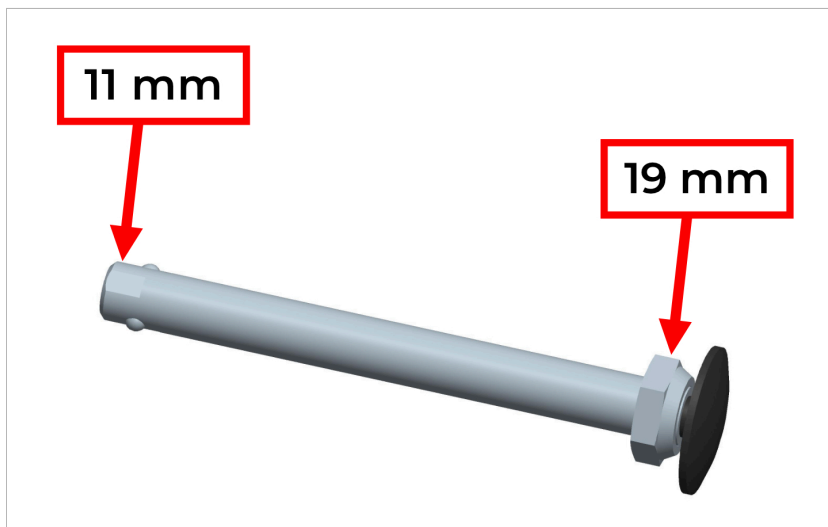

クイックリリースアクスルの長さ調整

正しく調整されていることを確認することが重要です。



1. クイックリリース アクスルの内側の端には 2 つの平面があります。
2. 車軸が回転しないように、内側の車軸端に 11 mm のスパナを当てます。
3. 19 mm のスパナを使用すると、車軸の外側の端にある大きなナットを調整できます。
4. 車軸の長さを増やすには、ナットを反時計回りに回して緩めます。
5. 車軸の長さを短くするには、時計回りにねじ込みます。
6. ナットを一度に 1/2 回転ずつ調整し、組み立てを確認します。
7. 車軸が適切に固定されていること（黒いプッシュボタンが排出されていること）と、ホイールとフレームの間に横方向の遊びがないことを確認します。

ご質問がございましたら、カスタマーサポートまでお電話ください: +46-8-522 100 50